

СТОЛ ОПЕРАЦИОННЫЙ УНИВЕРСАЛЬНЫЙ СОУ 631- «МСК»(МСК -631)
ТУ 9452-027-52962725-2009**1. НАЗНАЧЕНИЕ ИЗДЕЛИЯ**

- 1.1. Стол операционный универсальный (далее по тексту — стол) предназначен для обеспечения оптимального положения пациента при подготовке и проведении различных хирургических операций и послеоперационных процедур.
- 1.2. Стол изготавливается для эксплуатации при температуре окружающей среды от +10° С до +35° С и относительной влажности 80% при температуре +25° С.

2. ТЕХНИЧЕСКИЕ ХАРАКТЕРИСТИКИ

- 2.1. Основные параметры и размеры представлены в таблице 1:

Таблица 1.

1. Грузоподъемность стола, кг, не более	160
2. Высота стола, мм, ±10 мм: - в крайнем нижнем положении - в крайнем верхнем положении	740 1040
3. Длина стола, мм, ±10 мм	2000
4. Ширина стола, мм, ±10 мм	570
5. Ширина панели стола, мм, ±10 мм	500
6. Ширина основания, мм, ±10 мм	650
7. Сечение рейки для крепления съемных приспособлений, мм	25x10
8. Число секций стола	5
9. Продольный наклон панели стола: - Тренделенбург - антиТренделенбург	30° 30°
10. Боковой наклон панели стола: - вправо - влево	20° 20°
11. Наклон головной секции: - вверх - вниз	45° 45°
12. Наклон спинной секции: - вверх - вниз	60° 20°
13. Наклон отдельных ножных секций: - вверх - вниз	45° 45°
14. Угол разведения ножных секций	45°
15. Головная и ножная секция	съемные
16. Масса стола с подушками без комплекта съемных приспособлений, кг, не более	180
17. Стол драгоценных металлов и сплавов не содержит	

- 2.2. Панель стола рентгенопрозрачна по всей длине.
- 2.3. Все наружные металлические детали стола изготавливаются из нержавеющей стали.
- 2.4. По условиям эксплуатации стол соответствует группе УХЛ 4.2 по ГОСТ 15150.
- 2.5. Наружная поверхность стола устойчива к дезинфицирующим средствам, разрешенным для дезинфекционной обработки поверхностей в соответствии с действующими НТД на эти средства и ОСТ 42-21-2, МУ 287-113Б утвержденными МЗ РФ 30.12.1998 года.

3. КОМПЛЕКТНОСТЬ

- 3.1. Комплект поставки столов (ТУ 9452-027-52962725-2009) соответствует указанному в таблице 2.

Таблица 2.

Наименование	Количество, шт.
Стол операционный универсальный	1
Принадлежности* :	
наркозный экран (МСК-629/1)	1
штатив для вливаний (МСК-629/2)	1
столики для инъекций (пара) (МСК-629/3)	1
упоры боковые (пара) (МСК-629/4)	1
фиксаторы для рук (пара) (МСК-629/5)	1
ремень для фиксации туловища (МСК-629/6)	1
ремень для фиксации ноги (пара) (МСК-629/11)	1
упоры для плеч (пара) (МСК-629/12)	1
опоры для ног по Геппелю (пара) (МСК-629/8)	1
Комплект упаковок	1
Паспорт	1

* поставляется по согласованию с заказчиком.

4. УСТРОЙСТВО И ПРИНЦИП РАБОТЫ

- 4.1. Стол операционный состоит из основания (поз. 2), подъемной колонны (поз.1) и панели (рабочей поверхности стола).
- 4.2. Перемещение стола осуществляется на 4-х колесах, установленных в основании стола. Для придания столу неподвижного положения, необходимо выставить ножки (поз.7), вращая ручки (поз. 8), расположенные на основании.
- 4.3. Панель стола состоит из секций: головной (поз.3), спинной (поз.4), центральной (поз.5) и ножной (поз.6). Ножная секция состоит из двух частей: правой и левой. Спинная и центральная секции связаны между собой шарнирно.
- 4.4. Подъем панели стола осуществляется гидроцилиндром дискретно, путем нажатия на педаль «Подъем» (поз.13). Высота подъема панели стола за один полный ход педали при нагрузке 80±2 кг, равномерно распределенной на ложе, не менее 6 мм. Для опускания панели стола необходимо потянуть педаль «Подъем» вверх.
- 4.5. Тренделенбург и антиТренделенбург панели стола осуществляется пневмопружинами при помощи педали «Тренделенбург» (поз.12). Латеральный (боковой) наклон панели осуществляется пневмопружинами при помощи педали (поз.11)
- 4.6. Наклон ножной секции осуществляется пневмопружинами, путем нажатия на рычаги (поз.15), расположенные непосредственно под ножными секциями (поз.6). Схема регулировки пневмопружины изображена на рисунке 2.
- 4.7. Наклон спинной секции осуществляется пневмопружинами, путем нажатия на оба рычага (поз.17), расположенных непосредственно под спинной секцией (поз.4). Для удобства регулировки положения спинной секции предусмотрены рукоятки (поз.14). Схема регулировки пневмопружины изображена на рисунке 2.
- 4.8. Фиксация положения ножных секций в плоскости рабочей поверхности стола осуществляется винтами (поз.10).
- 4.9. Изменение положения головной секции осуществляется механически, положение фиксируется винтом (поз.9).

5. МЕРЫ БЕЗОПАСНОСТИ

- 5.1. К эксплуатации столов допускаются лица, внимательно изучившие настоящее описание и конструкцию стола.
- 5.2. Перемещение стола по полу на колесах производить при поднятых ножках (поз.7).

6. ПОДГОТОВКА К РАБОТЕ

- 6.1. После транспортирования стола в условиях отрицательных температур, перед распаковкой необходимо выдержать его при комнатной температуре не менее 2-х часов.
- 6.2. Распакуйте стол. Проверьте комплектность.
- 6.3. Произвести дезинфекцию средствами, рекомендованными для обработки наружных поверхностей (1-3% раствор хлорамина).

7. ПОРЯДОК СБОРКИ

- 7.1. Перед работой должны быть выполнены все работы, указанные в разделе 6 настоящего описания.
- 7.2. Собрать стол согласно инструкции.
- 7.3. Перед началом эксплуатации проверить надежность крепления всех узлов стола, затяжку всех болтовых соединений, работоспособность механизмов регулировки, установить стол на место.

8. ТЕХНИЧЕСКОЕ ОБСЛУЖИВАНИЕ

- 8.1. Не реже одного раза в месяц необходимо производить осмотр стола и проверку работоспособности исполнительных механизмов. При необходимости производить затяжку резьбовых, а так же смазку подвижных соединений.
- 8.2. При некорректной работе пневмопружины производить их регулирование согласно инструкции.
- 8.3. Чистку и дезинфекцию стола производить так, чтобы моющая жидкость не попадала в шарнирные соединения. После чистки стол необходимо вытереть насухо.

9. ПРАВИЛА ТРАНСПОРТИРОВАНИЯ И ХРАНЕНИЯ

- 9.1. Изделия в упаковке предприятия-изготовителя транспортируются крытыми транспортными средствами при температуре от -50°C до +50°C без конденсации влаги.
- 9.2. Хранение должно обеспечиваться в сухих складских помещениях, исключающих воздействие атмосферных осадков и агрессивных сред.

10. ГАРАНТИИ ИЗГОТОВИТЕЛЯ

- 10.1. Предприятие-изготовитель гарантирует соответствие столов требованиям технических условий при соблюдении потребителем условий эксплуатации, транспортирования и хранения, установленных в технических условиях и указанных в настоящем паспорте.
- 10.2. Гарантийный срок составляет 12 месяцев с момента ввода в эксплуатацию, но не более 18 месяцев с даты получения продукции конечным Покупателем.
- 10.3. В течение гарантийного срока завод-изготовитель безвозмездно ремонтирует или заменяет изделие или его составные части в случае неисправности при условии соблюдения потребителем правил транспортирования, хранения и эксплуатации, а так же при предъявлении заполненного гарантийного талона.

11. СВИДЕТЕЛЬСТВО О ПРИЕМКЕ

Стол операционный универсальный СОу 631-«МСК» (МСК -631) _____

заводской номер

Соответствует техническим условиям ТУ 9452-027-52962725-2009 и признан годным к эксплуатации.

Дата выпуска _____

М. П.

Подпись лиц, ответственных за приемку. _____

12. ГАРАНТИЙНЫЙ ТАЛОН

на ремонт (замену) в течение гарантийного срока

Изделие медицинской техники _____

наименование и тип изделия

номер ГОСТ или ТУ

Дата выпуска _____

Приобретен _____

Дата, подпись, штамп торгующей организации

Принят на гарантийное обслуживание ремонтным предприятием _____

Производитель: ООО «Медстальконструкция»

Россия, 450024, РБ, г. Уфа, ул. Глазовская, д. 1/1, тел. (347)291-20-81, 292-26-00

Инструкция по сборке стола операционного универсального СОу631-«МСК»(МСК-631)

1. Освободить изделие от упаковки.
2. Выровнять положение основания (поз.2) на ножках (поз.7) винтами (поз. 8).
3. Установить оси вращения головной секции (поз.3) в посадочные отверстия секции спина (поз.4).
Зафиксировать винтовым зажимом (поз. 16).
4. Установить оси вращения ножных секции (поз.6) в посадочные отверстия центральной секции (поз.5).
Зафиксировать винтовыми зажимами (поз.18).

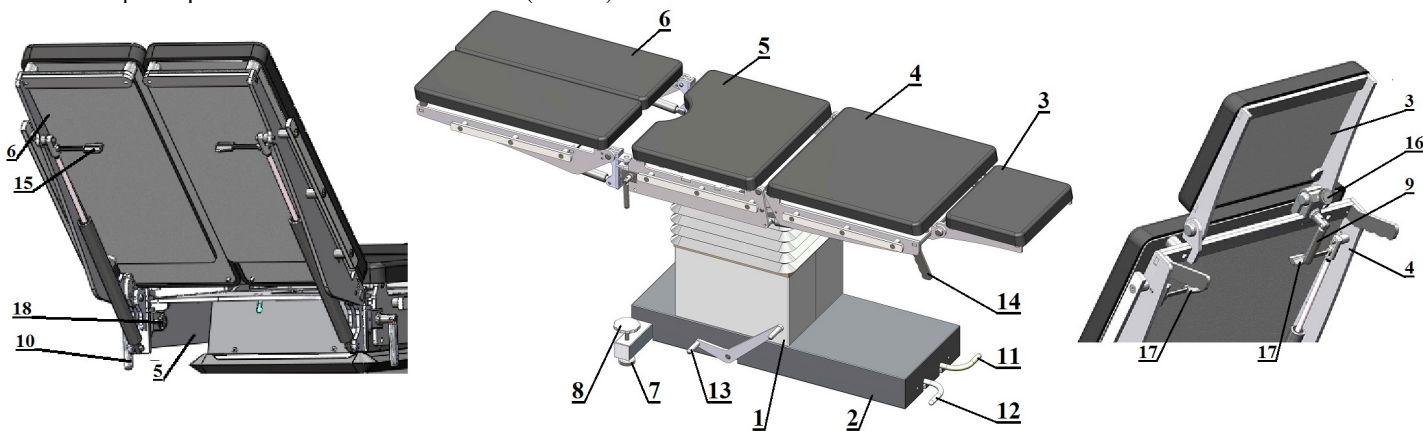

РЕГУЛИРОВКА ПНЕВМОПРУЖИНЫ

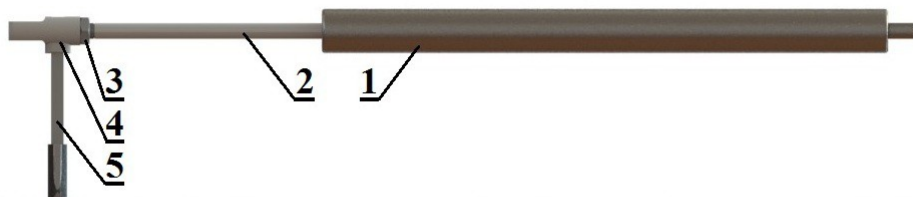

1. Ослабить гайку(поз.3) и повернуть головку(поз.4) по часовой стрелке по штоку(поз.2) до срабатывания пневмопружины(поз.1).
2. Затянуть гайку(поз.3)
3. В случае позднего срабатывания пневмопружины: выполнить п.1 и п.2, но головку повернуть против часовой стрелки.