

Стол производственный трехопорный с полкой и стенкой

ПРОМЕТ

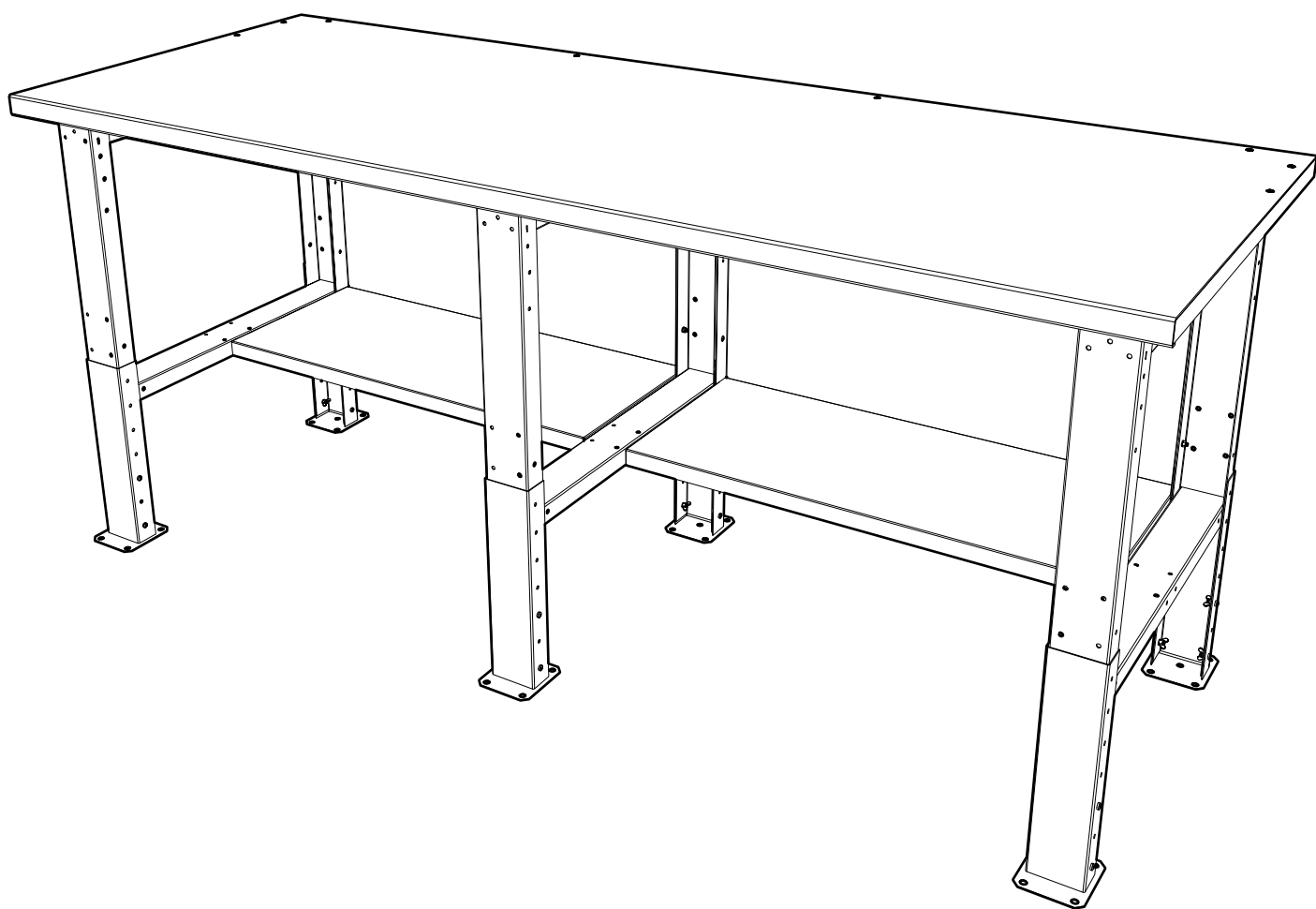

ПАСПОРТ ИЗДЕЛИЯ

1. НАЗНАЧЕНИЕ

Столы производственные предназначены для организации рабочего места в мастерских, автосервисах, на промышленных предприятиях. Столы изготовлены из высококачественной стали и отличаются усиленной конструкцией. Опора WF-2 позволяет производить регулировку высоты стола от 870 до 1120 мм с шагом 50 мм. Поставляются в разобранном виде.

2. ТЕХНИЧЕСКИЕ ХАРАКТЕРИСТИКИ

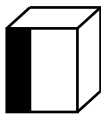
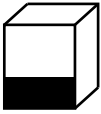
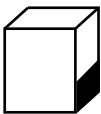
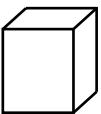
Модель	 mm	 mm	 mm	 kg*
W160.F2/F2/F2	870...1120	1600	750	44.9
WTS160.F2/F2/F2	872...1120	1600	750	58.9
WTH160.F2/F2/F2	873...1120	1600	750	76.8
W200.F2/F2/F2	870...1120	2000	750	52.9
WTS200.F2/F2/F2	872...1120	2000	750	68.9
WTH200.F2/F2/F2	873...1120	2000	750	85.9





* - допустимое отклонение +/- 10%

3. КОМПЛЕКТ ПОСТАВКИ

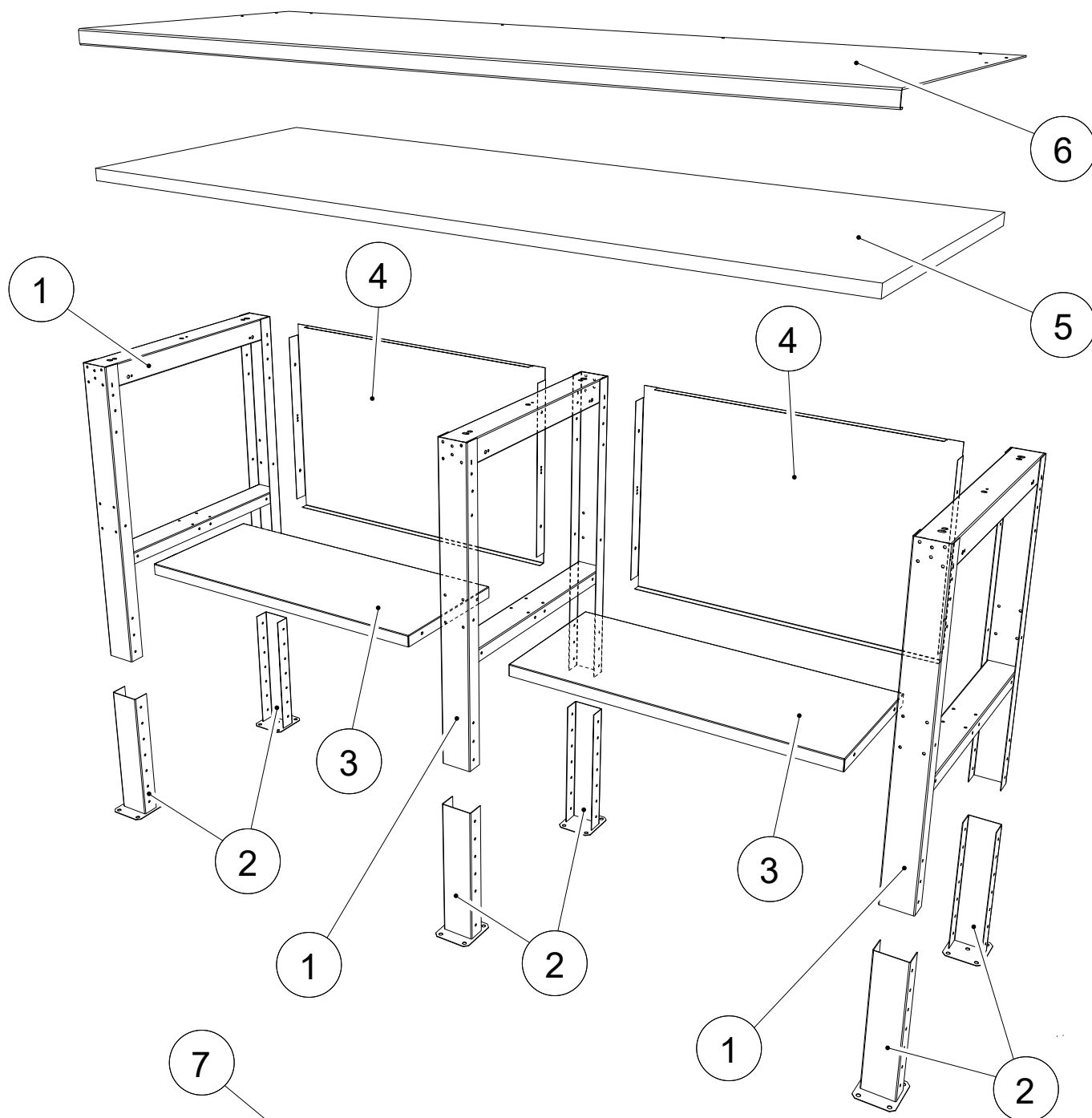
№	Наименование	Кол-во шт.	№	Наименование	Кол-во шт.
1	Опора WF-2	3	5	Столешница	1
2	Выдвижная опора	6	6	Накладка	1
3	Полка	2	7	Комплект фурнитуры	1
4	Стенка	2			

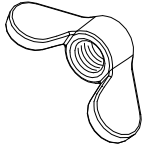
4. ИНСТРУКЦИЯ ПО СБОРКЕ

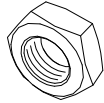
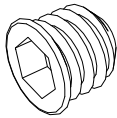
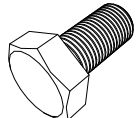
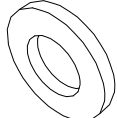

<p>M5x14 DIN7985</p>  <p>40x</p>	<p>M5 DIN315</p>  <p>24x</p>	<p>M5 DIN125</p>  <p>40x</p>	<p>M5 DIN934</p>  <p>16x</p>
 <p>8x</p>	<p>M8x16 DIN933</p>  <p>8x</p>	<p>M8 DIN125</p>  <p>8x</p>	<p>4.2x19</p>  <p>8x</p>

1

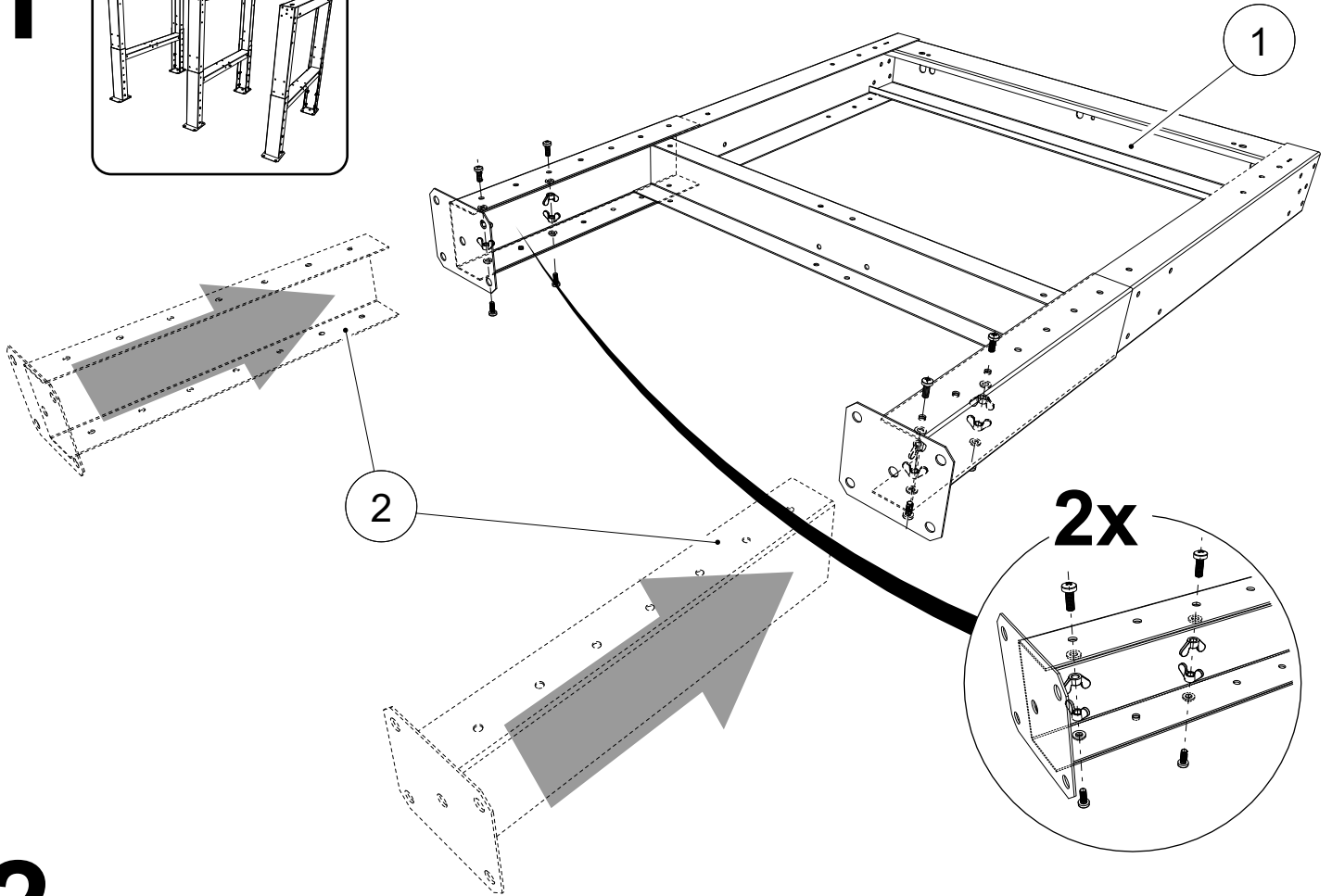
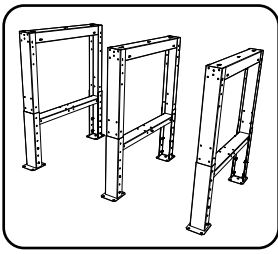

2

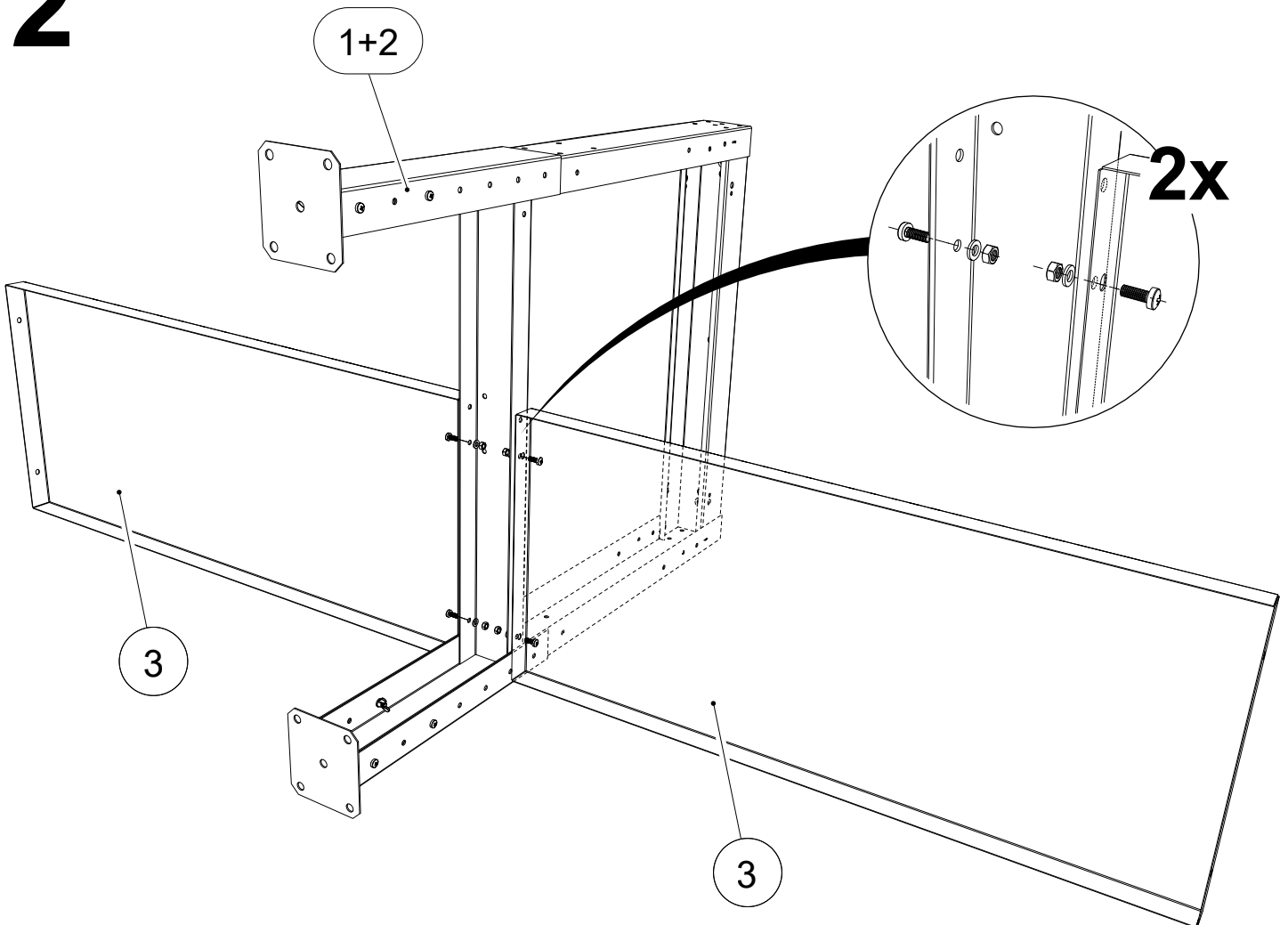

3

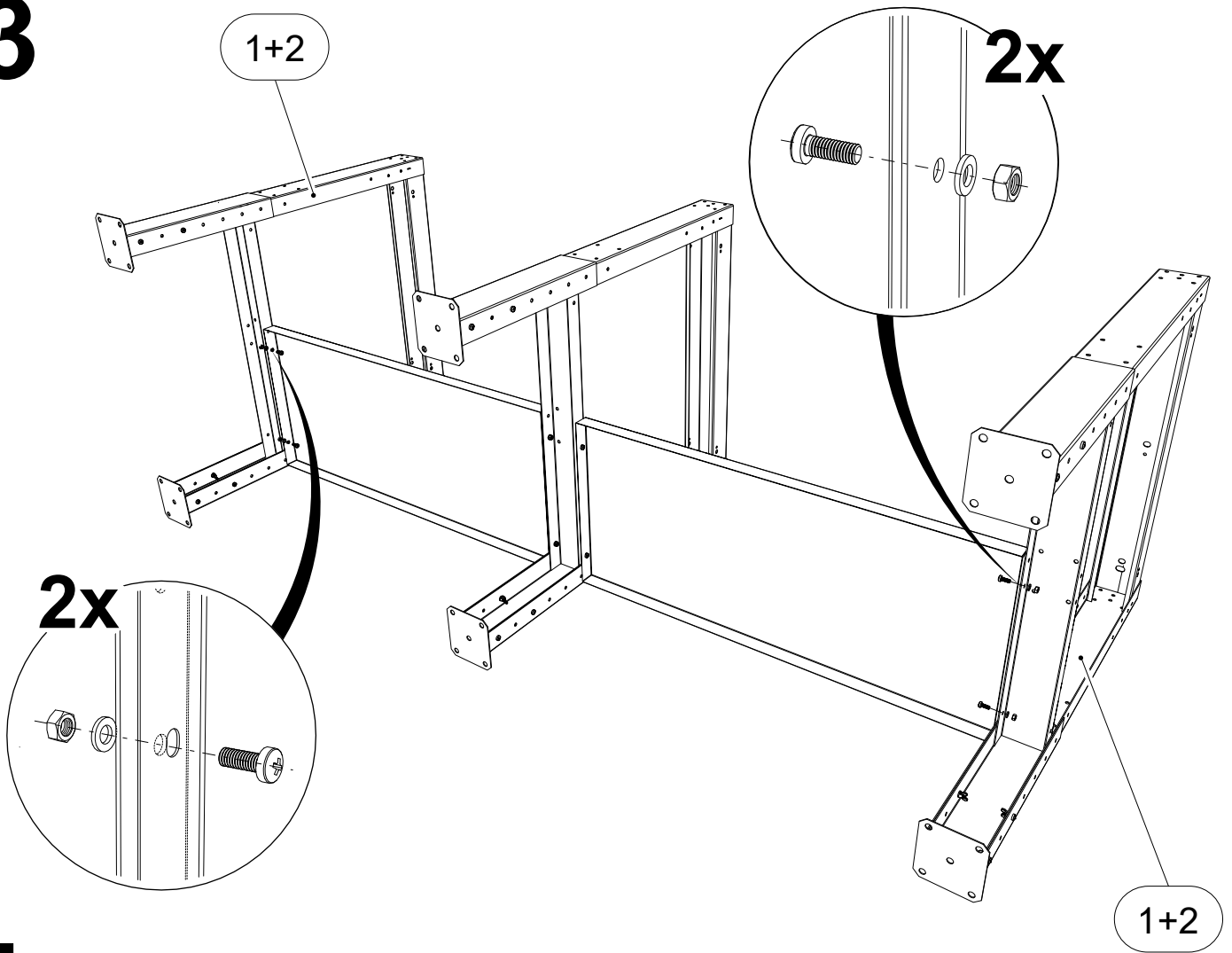

4

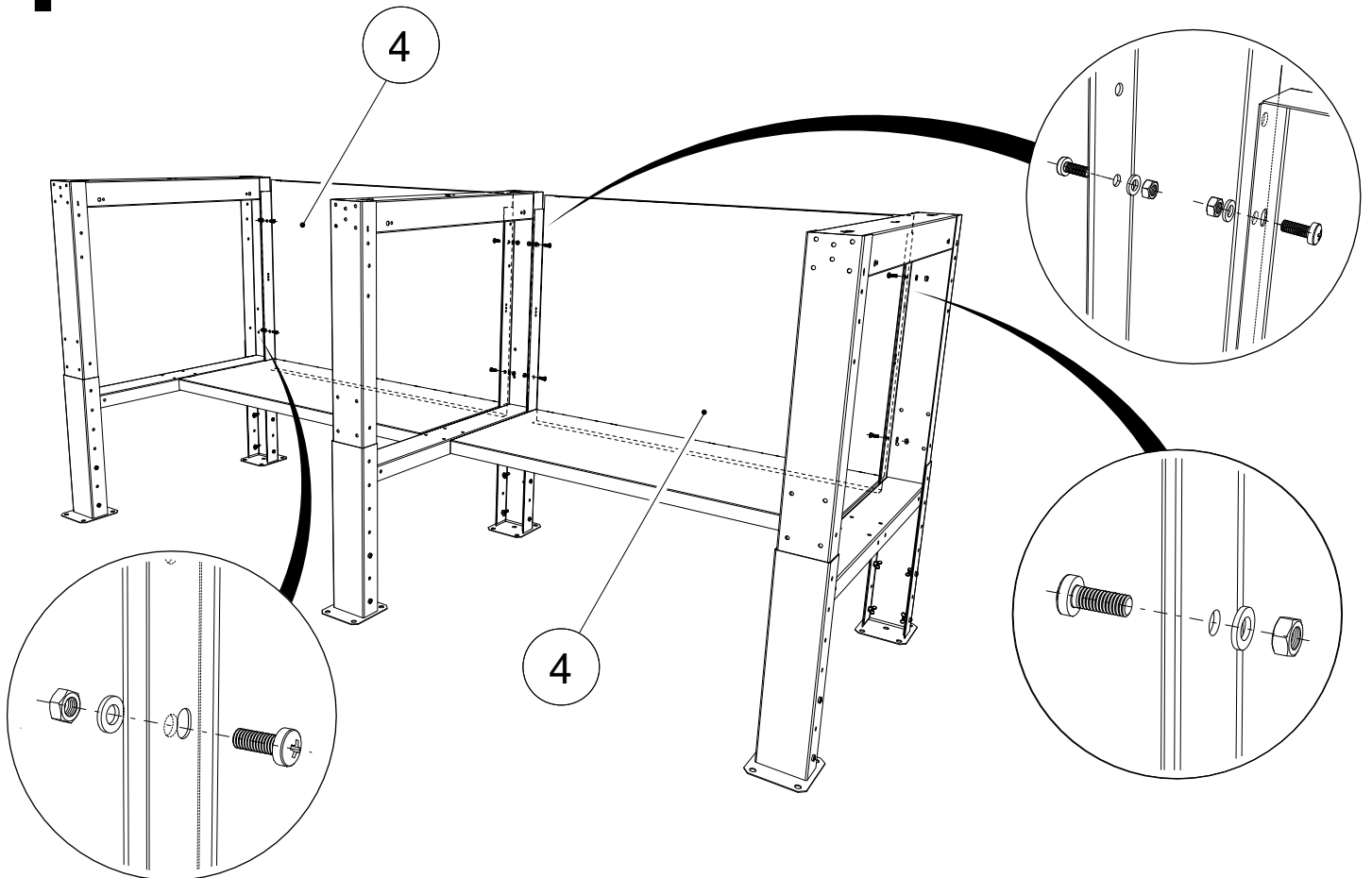

5

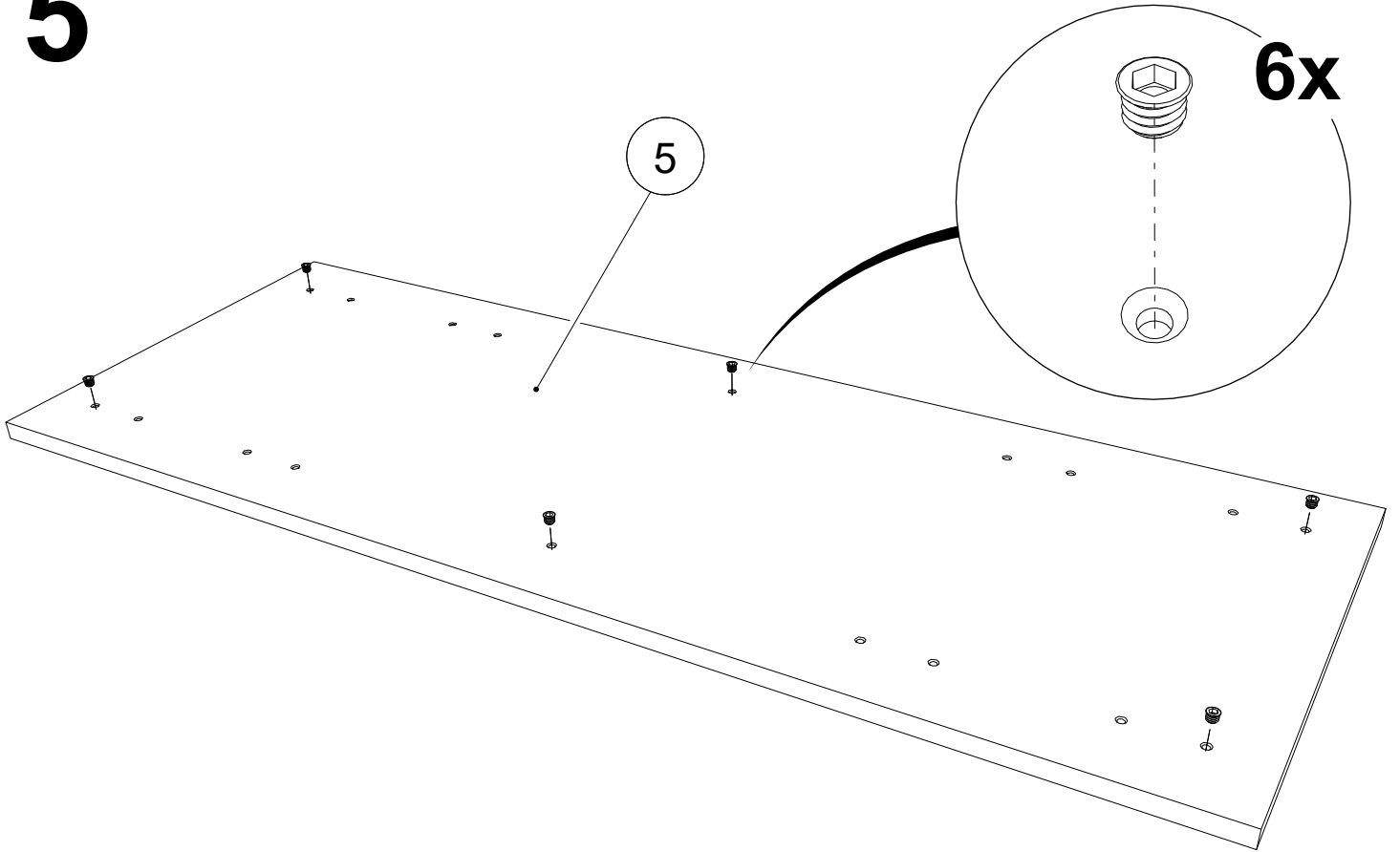

6

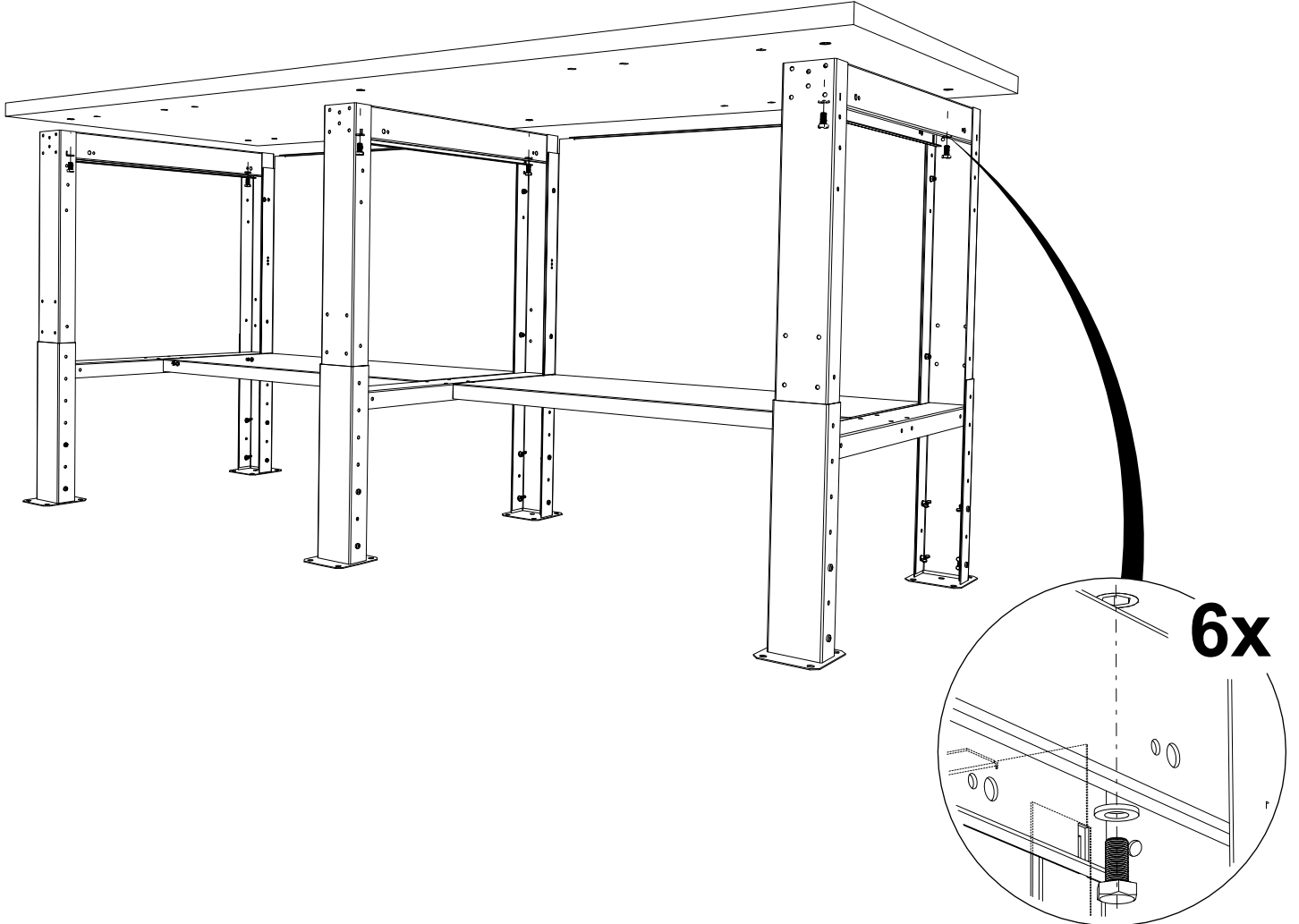

7

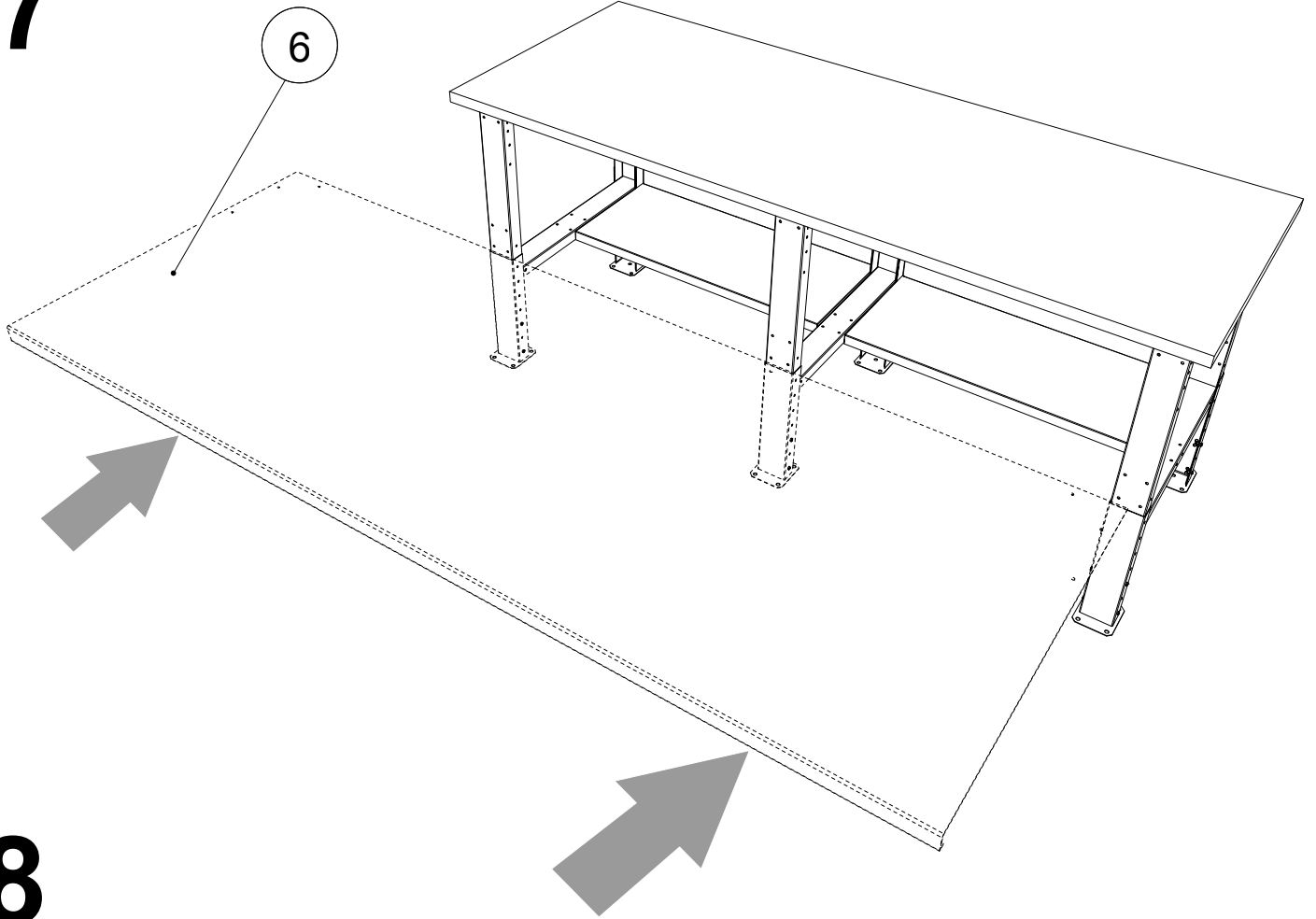

8

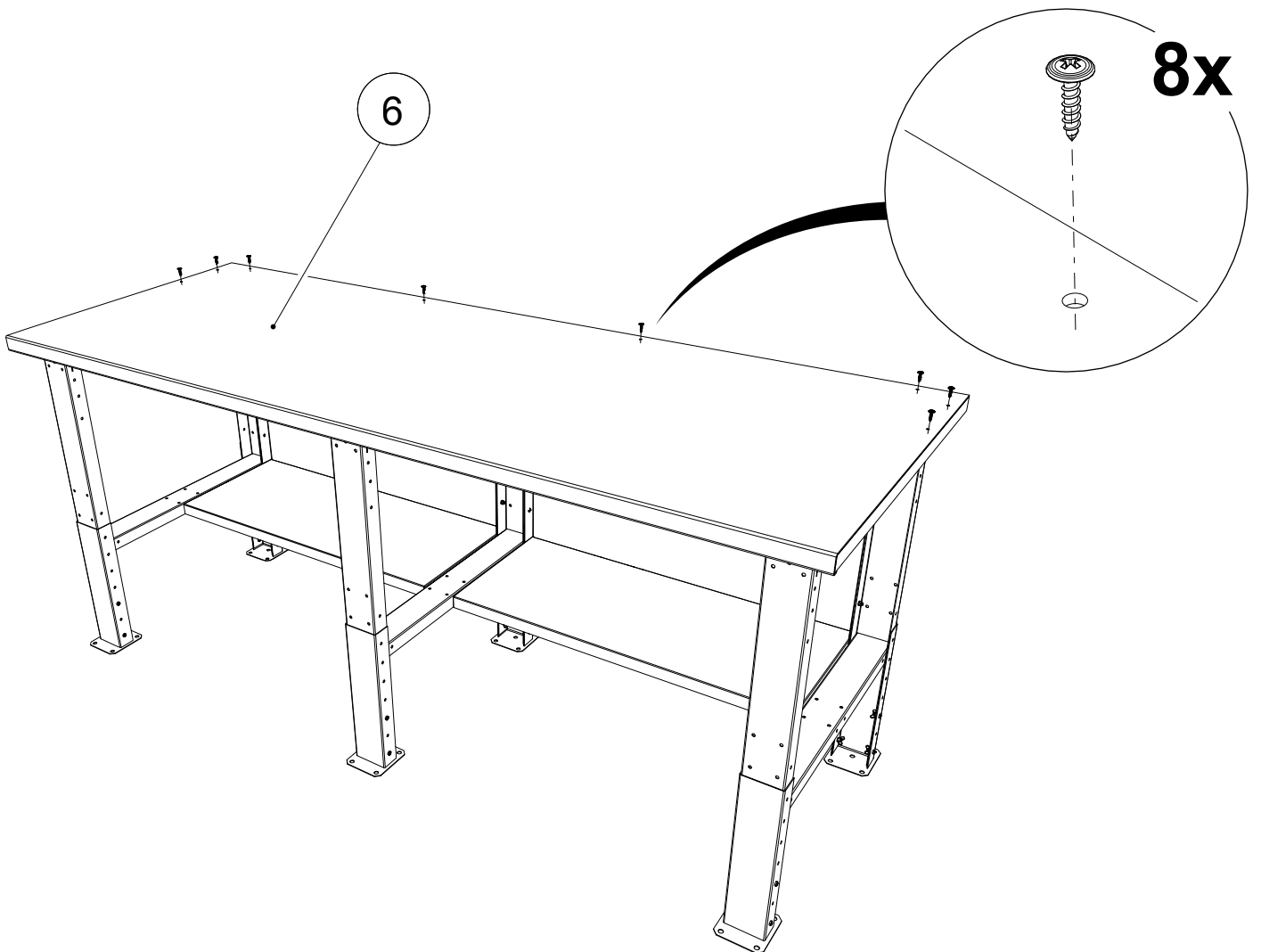

5. ОСОБЕННОСТИ ЭКСПЛУАТАЦИИ

Надежная и безопасная эксплуатация верстака возможна только при бережном и аккуратном обращении с ним, при соблюдении инструкции по сборке, требований данного руководства и техники безопасности.

5.1 Распределенная нагрузка на столешницу - не более 750 кг.

6. ТЕХНИЧЕСКОЕ ОБСЛУЖИВАНИЕ И УХОД

Стол производственный может эксплуатироваться в помещениях при температуре окружающего воздуха от 1 до 40°C и относительной влажности не более 60%.

7. ХРАНЕНИЕ, ТРАНСПОРТИРОВКА

Стол производственный можно перевозить в упаковке изготовителя всеми видами крытого транспорта или в контейнерах.

Требования по хранению: в упаковке изготовителя, в сухом помещении.

8. ГАРАНТИЙНЫЕ ОБЯЗАТЕЛЬСТВА

Гарантийный срок эксплуатации изделия - 2 года со дня продажи, а при отсутствии отметки о дате продажи – 2 года со дня изготовления изделия.

Изготовитель не несёт ответственность за неисправность изделия и не гарантирует безотказную работу изделия в случаях: нарушений рекомендаций по транспортировке, хранению, эксплуатации; проведения ремонта некомпетентными лицами; умышленной порчи.

9. СЕРВИСНАЯ СЛУЖБА

Адрес ближайшей сервисной службы компании "Промет" Вы можете узнать через Интернет по адресу <http://www.safe.ru>.

Изделие изготовлено ООО «НПО ПРОМЕТ» , 301602, Тульская область, г. Узловая, ул. Дубовская, д.2а.

Система управления качеством изготовителя сертифицирована на соответствие требованиям ISO 9001.

Система экологического менеджмента изготовителя сертифицирована на соответствие требованиям ISO 14001.

Штамп службы качества _____

Дата изготовления _____

! Производитель оставляет за собой право вносить изменения, не ухудшая характеристики изделия, без уведомления потребителя.