

6. Условия транспортировки, хранения и эксплуатации

- 6.1 Транспортировка мебели должна производиться в крытых транспортных средствах любым видом транспорта в соответствии с правилами перевозки грузов, действующими на транспорте данного вида.
- 6.2 Размещение и крепление упаковок с мебелью в транспортных средствах должно обеспечивать их устойчивое положение, исключая возможность их смещения, ударов друг о друга и о стенки транспортных средств.
- 6.3 Мебель предназначена для эксплуатации внутри помещений в условиях медицинских учреждений.
- 6.4 Сохранность и продолжительность эксплуатации мебели зависит не только от конструкции и качества изготовления, но и в значительной степени, от правильного обращения и своевременного ухода за ней. Нормальные условия для хранения и эксплуатации мебели – температура воздуха от +10⁰С до +40⁰С при относительной влажности 45-70%.

Рекомендуется: удалять пыль сухой мягкой тканью; различные загрязнения удалять с применением средств, не содержащих абразивные частицы; проводить санитарную обработку дезинфицирующими средствами способом протирания (допускается использование раствора «Хлорамин Б» с добавлением моющих средств типа «Лотос» в кол-ве 50г на 10л раствора); периодичность обработки – до 2-х раз в сутки.

Не допускается: механическое повреждение деталей мебели и попадание на их поверхность влаги и растворителей; хранение в сырых неотапливаемых помещениях; установка вплотную к отопительным приборам; длительное воздействие прямых солнечных лучей.

7. Гарантийные обязательства, свидетельство о приемке

- 7.1 Предприятие-изготовитель гарантирует соответствие мебели требованиям настоящих технических условий при соблюдении правил транспортировки, хранения и эксплуатации.
- 7.2 Гарантийный срок эксплуатации мебели – 12 месяцев со дня отгрузки предприятием-изготовителем, но не более 18 месяцев со дня изготовления.
- 7.3 Потребитель лишается права на гарантийное обслуживание в следующих случаях: истечение срока гарантии; нарушение правил хранения и эксплуатации; наличие механических повреждений наружных частей изделия по вине потребителя.

Замена фурнитуры и деталей мебели, имеющих дефекты **производственного характера**, осуществляется при предъявлении настоящего гарантийного талона и упаковочных этикеток.

За изделия с механическими повреждениями (бой, сколы, царапины), возникшими в процессе сборки или транспортировки, предприятие-изготовитель ответственности не несёт.

Предприятие-изготовитель оставляет за собой право вносить в конструкцию изделий изменения, связанные с внедрением новых материалов и технологий, направленных на повышение качества изделий.

Серийный номер: _____

Дата выпуска изделия: _____

Упаковщик: _____

Предприятие-изготовитель: **ООО МК «АСК»**

Юридический адрес: 603016, г. Нижний Новгород, ул. Героя Смирнова, д.13, кв. 230.

Место производства: 603147, г. Нижний Новгород, ул. Юлиуса Фучика, д.60.

Тел.: (831) 277-03-12, 277-03-14, 277-03-18

E-mail: zakaz@tdask.ru www.tdask.ru

ОБРАЗЕЦ

ООО Медицинская Компания



Паспорт

Арт.	Наименование
ПМ.01.00	Стол администратора

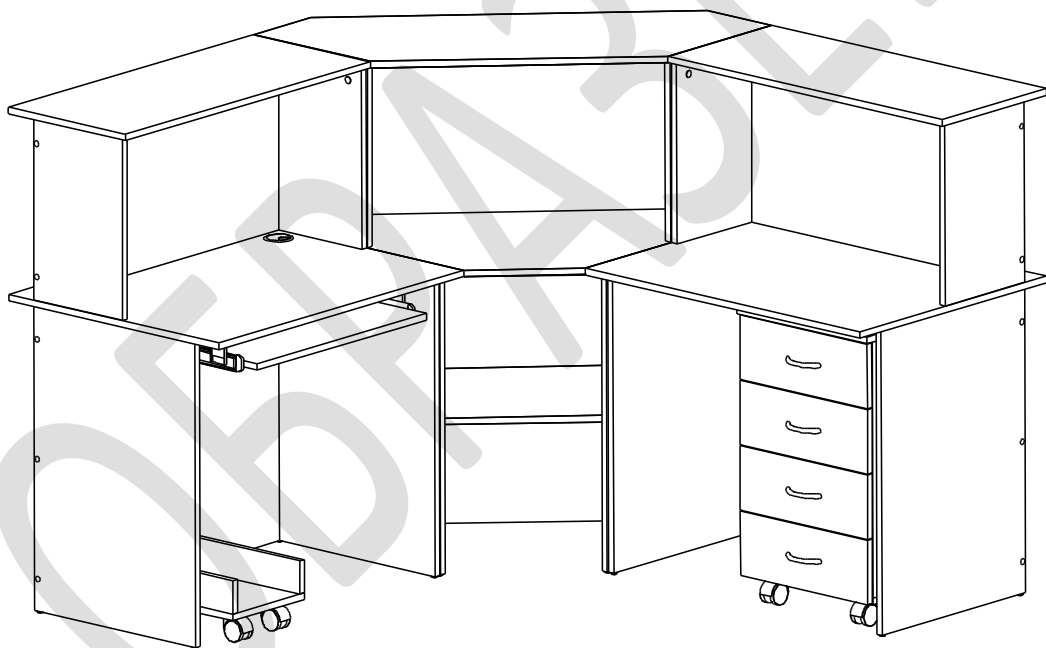

ТУ 9452-003-68690950-2014

г. Нижний Новгород

1. Назначение

1.1 Стол предназначен для оснащения медицинских учреждений, используется для организации рабочего места.

2. Основные технические характеристики

2.1 Корпус и крышка стола выполнены из ЛДСП толщиной 16 мм, днища ящиков – из ДВПО толщиной 3.2 мм. Применяемая мебельная фурнитура позволяет многократную сборку и разборку изделия.

Арт.	Описание	Габаритные размеры, мм			Масса, кг не более
		ширина	глубина	высота	
ПМ.01.00	Стол администратора угловой	1700	1700	1200	153

3. Комплект поставки

Наименование	Кол-во, шт.
Стол в разобранном виде, в составе:	
Стол L=850	2
Надстройка стола L=850	2
Стол угловой	1
Надстройка углового стола	1
Тумба подкатная с 4-мя ящиками	1
Подставка под системный блок	1
Полка для клавиатуры	1
Комплект фурнитуры	1
Паспорт	1
Упаковка	1

4. Сборка стола

4.1 Внимательно ознакомьтесь со схемой сборки. Согласно схеме и комплектовочной ведомости определите расположение деталей в изделии и порядок их сборки. Сборка производится на ровном полу, укрытом материалом, предотвращающим повреждение покрытия пола и деталей мебели. Подготовьте необходимые для сборки инструменты – плоскую и крестовую отвёртки, молоток, рулетку или линейку.

4.2 **Сборка прямых столов с надстройками.** На вертик. бок. ст. стола [13,14] установите подпятники (12). На вертик. бок. ст. стола и надстройки [13,14,1,2] установите цилиндр. части эксцентриковых стяжек (14). На крышках [16,4] установите штоки эксцентр. стяжек (14). Евровинтами (2), как показано на рис. 1, соедините боковые стенки [13,14,1,2] с вертик. стенками [15,3]. Установите крышку надстройки [4]. Затяжка соединения производится путём поворота эксцентриков до упора в направлении стрелки, выштампованной на корпусе стяжки. Собранную надстройку соедините с крышкой стола [16] при помощи евровинтов. Установите крышку стола. Затяните со-

единение эксцентриковыми стяжками. Закройте головки евровинтов и эксцентриков заглушками (3,4).

- 4.3 **Сборка углового стола с надстройкой.** На вертикал. ст. стола [17,18,20] установите подпятники (12), установите цилиндр. части эксцентриковых стяжек (14). На крышках [9,22] и вертикал. ст. стола [20] установите штоки эксцентр. стяжек (14). Евровинтами соедините вертикал. бок. ст. стола [17,18] с горизонт. ст. [21]. При помощи эксцентр. стяжек (14) соедините вертикал. ст. [20] с горизонт. ст. [21]. Евровинтами (2) соедините вертикал. ст. [17,18,19]. Шурупами (17) соедините вертикал. ст. [19,20]. На вертикал. ст. надстройки [5,6,8] установите цилиндр. части эксцентр. стяжек (14). Евровинтами соедините боковые ст. [5,6] с вертикал. ст. [7] и соедините их с крышкой [9]. Установите вертикал. ст. [8], соединив её с крышкой [9] эксцентр. стяжками, с вертикал. ст. [7] – шурупами (17). При помощи евровинтов соедините собранную надстройку углового стола с крышкой стола [22]. Установите крышку стола [22], затяните соединение. Закройте головки евровинтов, эксцентриков и шурупов заглушками (3,4,5).
- 4.4 Соедините собранные прямые столы с угловым столом при помощи подвесок (11) и шурупов (16). Установите выдвижную полку для клавиатуры [10]. При необходимости в крышках столов просверлите отверстия для кабелей и установите в них кабель-заглушки (6).
- 4.5 **Сборка подставки для системного блока.** На горизонт. ниж. ст. [12] шурупами (16) закрепите колесные опоры (10). Евровинтами соедините вертикал. ст. [11] с горизонт. ниж. ст. [12].
- 4.6 **Сборка тумбы.** На горизонт. нижней стенке [25] шурупами 4×16 (16) закрепите колесные опоры (10). На вертикал. бок. стенках [23,24] установите цилиндрические части эксцентриковых стяжек (14) в предназначенные для них отверстия; шурупами (16) закрепите [- образные части роликовых направляющих (9). На крышке [26] установите штоки эксцентр. стяжек (14). Евровинтами (2), как показано на рис. 1, соедините вертикал. ст. [23,24] с горизонт. ниж. ст. [25]. Установите крышку. Затяжка соединения производится путём поворота эксцентриков до упора в направлении стрелки, выштампованной на корпусе стяжки. Гвоздями (1) закрепите зад. стенку ДВПО [32]. Евровинтами (2) соедините боковые стенки ящика [27] с передней [29] и задней [28] стенками. Дно ящика [31] закрепите к перед. и зад. ст. гвоздями (1). Установите роликами назад]- образные части направляющих (9) и закрепите их шурупами 4×16 (16). Шурупами 3.5×30 (15) закрепите фасад [30] к перед. стенке ящика [29]. Установите на фасад ящика [30] ручку (13). Установите собранные ящики в корпус тумбы.

5. Комплектовочная ведомость на детали и фурнитуру

№	Наименование		А мм.	В мм.	Кол.
1	Ст. бок. лев.	Надстройка стола L=850	434	276	2
2	Ст. бок. прав.		434	276	2
3	Ст. вертикаль.		434	818	2
4	Крышка		854	364	2
5	Ст. бок. лев.	Надстройка углового стола	434	276	1
6	Ст. бок. прав.		434	276	1
7	Ст. вертикаль.		434	170	2
8	Ст. вертикаль.		434	847	1
9	Крышка		1206	399	1
10	Полка для клавиатуры		590	400	1
11	Ст. бок.	Подставка под системный блок	80	490	2
12	Ст. горизонт. ниж.		250	490	1
13	Ст. бок. лев.	Стол L=850	730	500	2
14	Ст. бок. прав.		730	500	2
15	Ст. вертикаль.		730	818	2
16	Крышка		854	654	2
17	Ст. бок. лев.	Стол угловой	730	500	1
18	Ст. бок. прав.		730	500	1
19	Ст. вертикаль.		730	170	2
20	Ст. вертикаль.		730	847	1
21	Ст. горизонт.		1047	440	1
22	Крышка		1206	604	1
23	Ст. бок. лев.	Тумба подкатная	615	430	1
24	Ст. бок. прав.		615	430	1
25	Ст. горизонт. ниж.		400	430	1
26	Крышка		404	452	1
27	Бок. ящ.		400	110	8
28	Зад. ящ.		310	110	4
29	Перед. ящ.		310	110	4
30	Фасад ящика		154	396	4

31	Дно ящ. ДВПО		340	400	4
32	Ст. зад. ДВПО		645	398	1

№	Наименование	Кол.
1	Гвоздь	70
2	Евровинт 7 x 50	72
3	Заглушка для евровинта	34
4	Заглушка для эксцентрика	28
5	Заглушка самоклеющаяся	12
6	Кабель-заглушка	2
7	Ключ для евровинта	1
8	Компл. направляющих для клавиатуры	1
9	Компл. роликовых напр. 400	4
10	Опора колесная	8
11	Подвеска плоская	4
12	Подпятник с гвоздем	14
13	Ручка-скоба 96 (с крепёжными винтами)	4
14	Стяжка эксцентр.	34
15	Шуруп 3.5 x 30	8
16	Шуруп 4 x 16	96
17	Шуруп 4 x 20	12



Рис. 1



Рис. 2

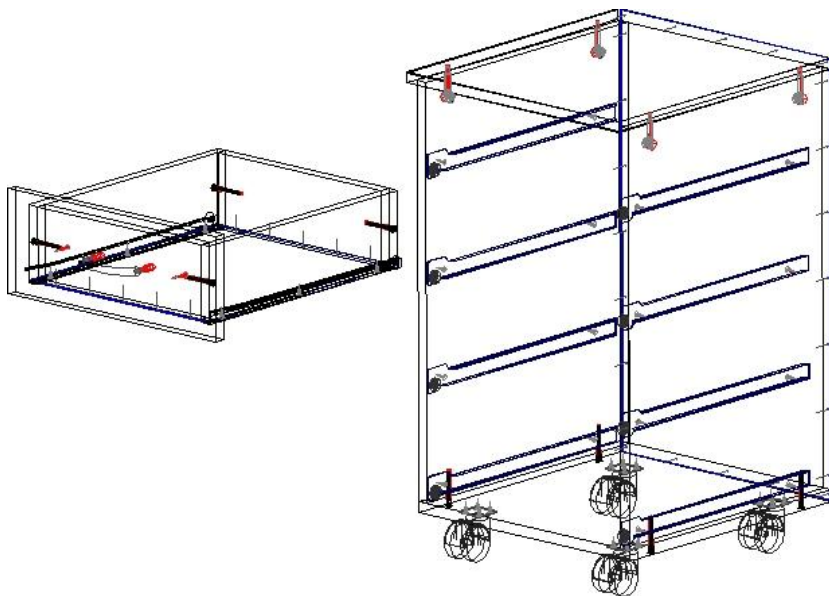
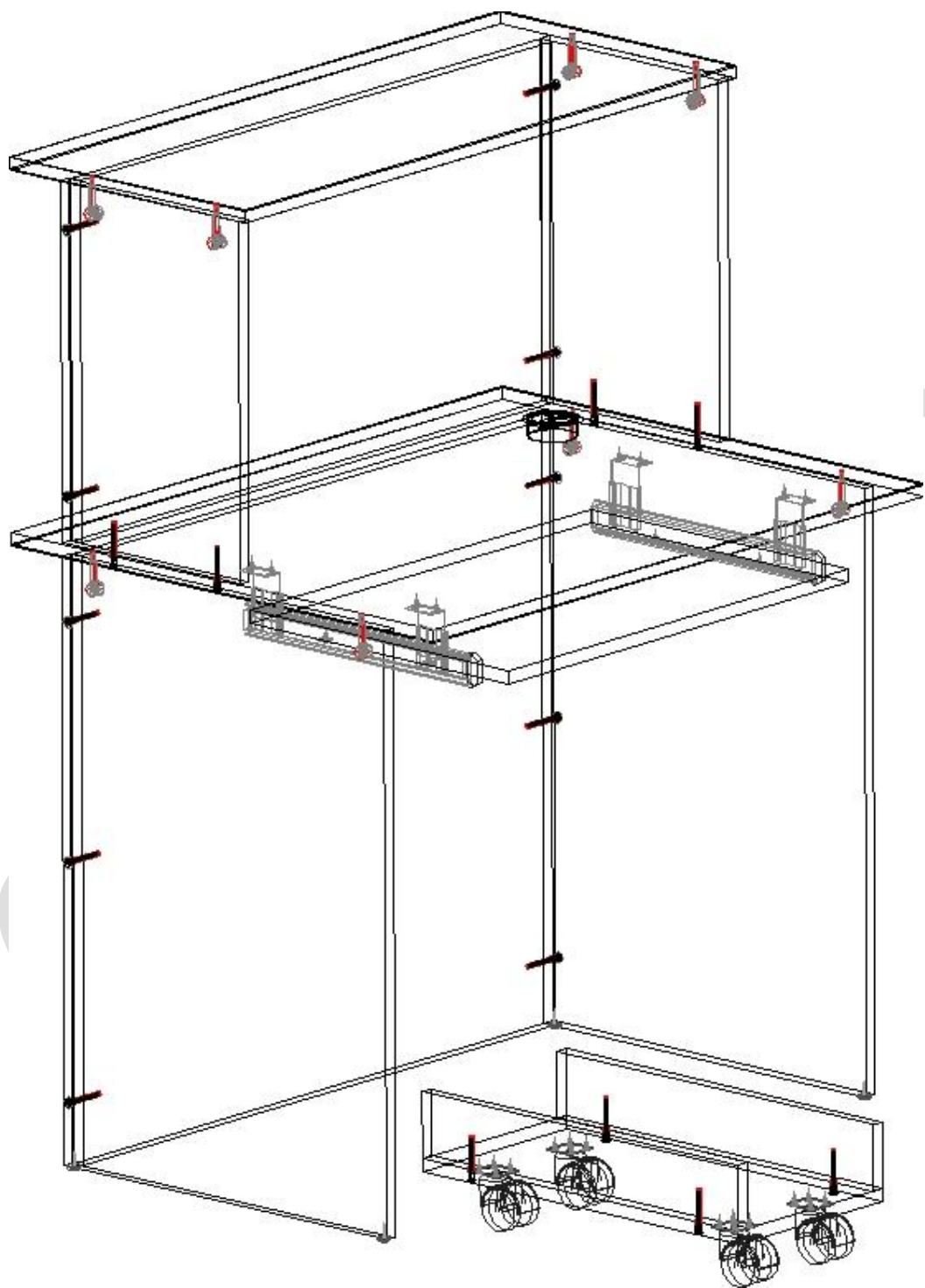
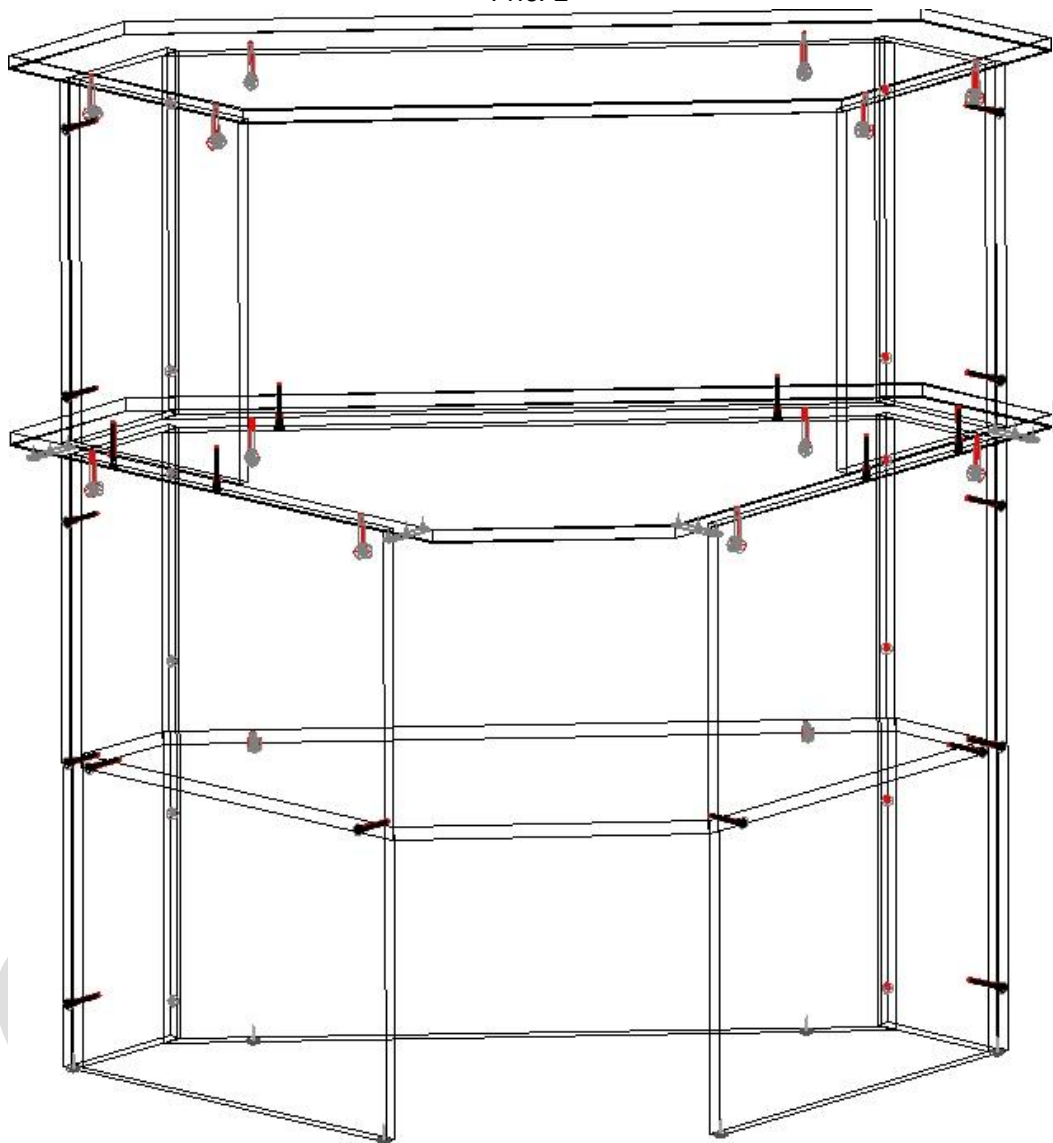

Рис. 3